

Przekrój typowy chodnika

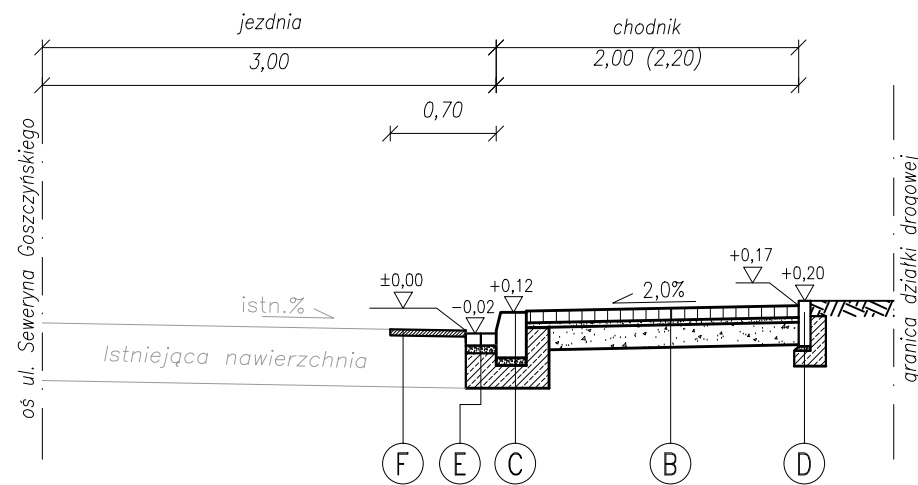

- (A)** Kostka betonowa gr. 8 cm
 Podsypka cem.-piask. gr. 3 cm
 Warstwa podbudowy z mieszanki niezwiązanej z kruszywem C50/30 (uziarnienie 0/31,5mm) gr. min. 25cm
 Podłoże gruntowe sprawdzone do grupy nośności G1 o wtórnym module sprężystości nie mniejszym niż 100MPa i wskaźniku zagęszczenia $Is > 1,0$ z równoczesnym zapewnieniem warunku mrozoodporności

- (B)** Kostka betonowa gr. 8 cm
 Podsypka cem.-piask. gr. 3 cm
 Warstwa podbudowy z mieszanki niezwiązanej z kruszywem C50/30 (uziarnienie 0/31,5mm) gr. min. 15cm
 Podłoże gruntowe sprawdzone do grupy nośności G1 o wtórnym module sprężystości nie mniejszym niż 80MPa i wskaźniku zagęszczenia $Is > 1,0$ z równoczesnym zapewnieniem warunku mrozoodporności

- (C)** Krawężnik betonowy 20/30cm
 Podsypka cem.-piask. gr. 5cm
 Ława bet. C12/15 z oporem

- (D)** Obrzeże betonowe 8/30cm
 Podsypka cem.-piask. gr. 3cm
 Ława bet. C12/15 z oporem

- (E)** Ściek z dwóch rzędów kostki betonowej typu Holland
 Podsypka cem.-piask. gr. 5cm
 Ława bet. C12/15

- (F)** Frezowanie istn. warstwy ścieralnej gr. 4 cm
 Odtworzenie warstwy ścieralnej gr. 4 cm
 Istn. warstwy konstrukcji drogi

Przekrój typowy zjazdu

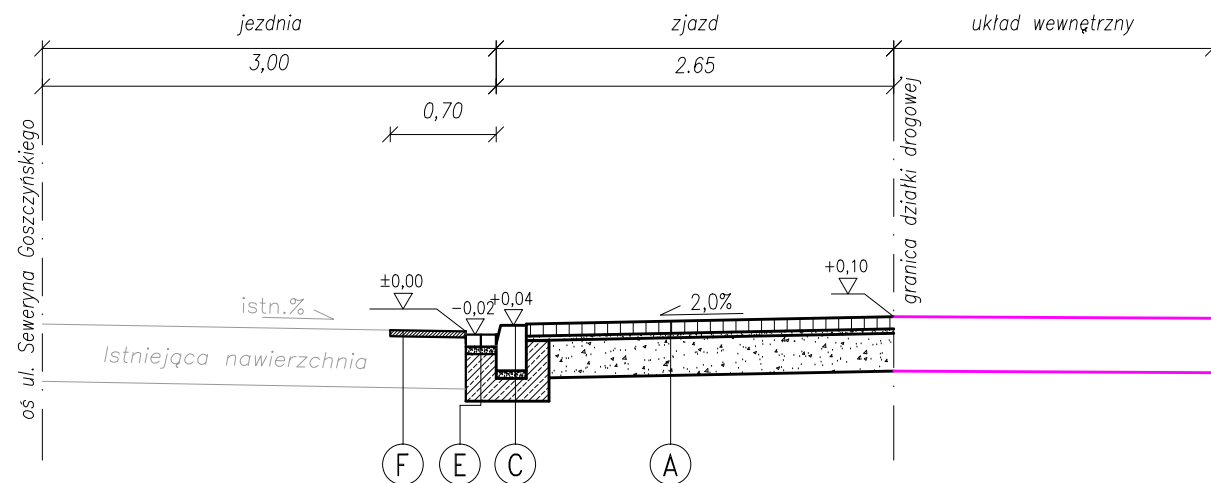

	BIURO PROJEKTÓW DROGOWYCH	ul. Łagiewnicka 39, 30-417 Kraków biuro@bpd-krakow.pl tel./fax +48 12 264 30 63
---	----------------------------------	---

INWESTOR	Zarząd Dróg Miasta Krakowa ul. Centralna 53 301-586 Kraków
----------	--

NAZWA PROJEKTU	PRZEBUDOWA UL. SEWERYNA GOSZCZYŃSKIEGO W ZAKRESIE BUDOWY CHODNIKA WRAZ Z BUDOWĄ ZJAZDU PUBLICZNEGO I PRZEBUDOWĄ ZJAZDU PUBLICZNEGO NA DZIAŁKACH NR 326 I 246/3 OBR. 28 PODGÓRZE W KRAKOWIE
----------------	--

BRANŻA	DROGOWA
--------	---------

TYTUŁ RYSUNKU	TYPOWE PRZEKROJE KONSTRUKCYJNE
---------------	--------------------------------

ZESPÓŁ AUTORSKI	IMIĘ, NAZWISKO, UPRAWNIENIA	PODPIS
PROJEKTOWAŁ	mgr inż. Rafał Matusik nr upr. MAP/0200/POOD/05	
SPRAWDZIŁ	mgr inż. Rafał Piętowski nr upr. MAP/0017/PBD/16	
OPRACOWAŁ	inż. Ireneusz Żelazny	

DATA	FAZA	SKALA	NR. RYS.
11.2018	PB	1:50	2